



- 一成のヤバかったお正月・・・その後
- 現代の指輪の作り方
- ゆみっぺの「スキーは最高のお散歩だ!？」
- こんにちは。トミオちゃんです
- お忘れでは!？お年玉プレゼントクイズ!!

日帰り東京出張 ^{ゆみっぺ} ^{お医者さんには行かず...} こんなお仕事させていただきました!

こんにちは。じゃえりー通信編集長井原一成です。

立春を迎え寒さの中にも少し暖かさを感じるようになりました。いかがお過ごしでしょうか。お正月スキーでケがした足の方はといたしますと、何とか走れるように回復してきました。しかし、骨折はまぬがれましたが、当初は「なんとか歩ける」状態でした(痛みはあまりなかった)。1月はお正月休みが終わると、えべっさん、東京出張など、ほぼ休みなしで、ハードな月でした。ケがしたといっても、私の代わりをしてくれる人はいません! なんとか歩けるので、朝5時に起き1時間ウォーキング。最初は全然歩けません。荒川の自宅から東へ長瀬川まで歩き、菱屋西酉氷場まで行き帰ってくる、2、3キロしか歩けませんでした。

しかし、体というのはえらいもので、毎日ほんの少しずつ回復してくるのです。次の日はもう少し先へ、もう少し先へ。長瀬川沿いを南下する距離をのびし、1ヶ月かけて走れるようになってきました。あとから有美が書いていますが、ケがしてから3週間後にスキーにチャレンジしてみたのですが、雪の上で足に力が入らないとこんなにも滑れないのか! ということを感じました。スキーを滑るということは、とても大変なことなんだなあと、改めて思いました。

● 現代の指輪の作り方

こんにちは。じゃえりー通信編集長井原一成です。今日は、最近の指輪の作り方を、皆さまにお伝えしようかなと思います。指輪というのは、日本人にとっては比較的新しいアイテムで、日本で作られだしたのは明治以降、帯刀禁止令によって職を失った装剣金工職人が作り始めたと言われております。約150年ぐらゐの歴史があるのでしょうか?

当時は土台、石座、爪、腕、腰、肩、など、別々に作って組み立てていたのものが、



ケがして3週間後にスキー
初心者コースしか滑れず
痛んだら復しますな〜

●現代の指輪の作り方

このダイヤで作る!! →

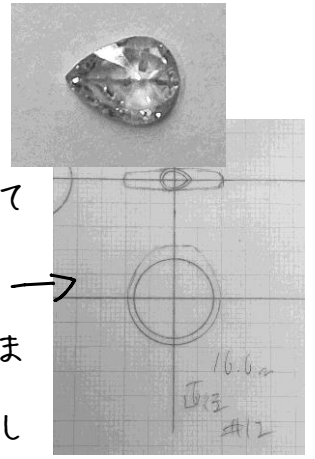

アメリカ生まれの精密鑄造ロストワックスによって、1980年ごろから一発鑄造で大量生産されるようになりました。1990~2000年頃は、日本でとても華やかなジュエリーが安価に大量に作られていたのです。

図面は必ず描く →

現代では、大量にジュエリーが売れる時代ではなくなりましたが、お客様の思い通りのジュエリーをお客様のダイヤでなるべく安価に作る方法とし

て、ジュエリーCAD、3Dプリンタを用いて、指輪を作っています。

作る方法はまずデザインを何通りか考えてデザイン画を描きます。石を採寸しそれを紙に図面に描きます。図面が出来ましたら、図面で描いた線をパソコン上に描いていきます。縦・横・側面を考えながら

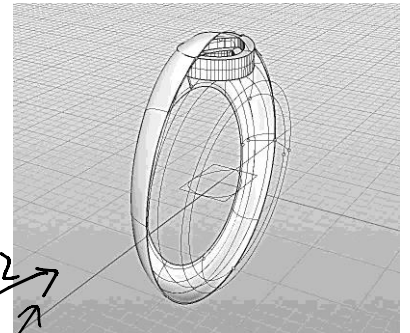
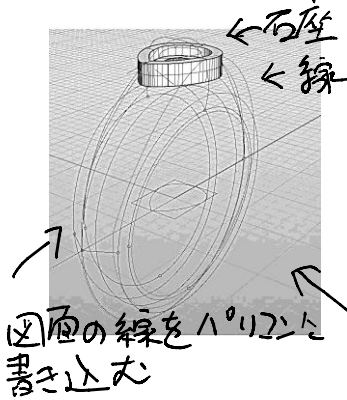

線を描きますが、慣れるまでなかなか思い通りの線は描けません。線を置いたらまず石座を作ります。

図面の線と線を張り合わせ、面にする

今日はお店の品物のマークスダイヤで指輪を作ります。指輪のデザインと石座にフィットするように描いた線をつなげ、面にします。線と線をつなげたこれが、指輪の面です。面が出来たら、

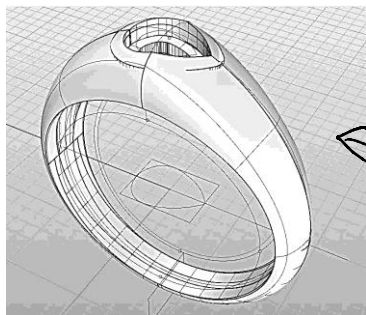

強さや出来上がりの目方などを考え、面に厚みをつけて指輪にしていきます。余分な部分を切り落としまして、パソコンの中で指輪が出来上がりました。

パソコンで出来た指輪を3Dプリンタで実物の指輪を作ります。3Dプリンタがパソコンで出来た指輪を0.05mm間隔で薄くスライスし、ス

ライスした印刷物を積み上げ、立体の指輪にしていくので、3Dプリンタと呼ばれています。3Dプリンタで出来た指輪をロストワックスの技法で型を取り、18金で作り、実際の指輪にしていきます。このつぎは、また今度...

こんな指輪になります



●ゆみっぺの「スキーは最高のお散歩だ!？」

こんにちわ。「じゅえりー通信・編集長の嫁」の有美です。今シーズンも編集長(夫)とスキーに出掛けるのが楽しみです。最近は何レンドに出る際、「お散歩に行こう」と言ってスキーを始めます。というのは、昔の若い頃は繰り返して同じコースを滑って練習したり、友人にビデ

●ゆみっぺの「スキーは最高のお散歩だ!？」

オを撮ってもらって見返したりするなど、今より熱意を持ってスキーをスポーツとして楽しんでいました。ところが、最近ではゴンドラに乗って標高の高いところに上がり、連なる雪山の美しさを存分に堪能してからやっと滑降を開始します。さらに途中で、しばしばコースの端で止まっては景色を眺め、さらにビデオを撮って娘にLINEし、コースをそれて林道をゆったりと滑り降りたりと「ユル〜い!？スキー」を楽しんでいます。散歩だけでなく、カフェタイムも存分に楽しんでいます。ゲレンデ1本を滑り終わるとココアを飲み、もう1本滑ると今度はアイスクリームを食べる…という楽しみも含めて「スキーは日常ではなかなか見られない冬景色を満喫できる最高の散歩だ!」と思うようになってきました。

●こんにちは。トミオちゃんです

寒い日が続いていますが、お元気にお過ごしのことと存じます。

最近 本を読むのがしんどくなりました。若い時は、トイレの中、ご飯食べながら、電車の中など少しでも時間があるときは本を読んでいた。今、一日の生活を振り返ると朝起きてすぐがストーブにスイッチを入れ部屋を暖める。洗濯機に洗濯物を入れて回し始める。干すのは家内がしますが。ゴミ出しをして新聞を取り入れる。それからラジオ体操 第一第二。身体が温まってから腰重点のストレッチ30分。それが終わってから朝ごはん。出勤前のトイレでも本に手が出ません。

歳食ってくると、目が弱くなったり、集中力が無くなってきているので本を読もう。っという意欲が無くなってきているんですね。少し読み始めても、全然頭に入らなくて、内容を理解できず、何が本に書いてあるか分からなくなっています。店に仕事に来ているときは勿論本に手が出せませんね。仕事が終わって、家に帰ると7時前の晩ご飯を食べて風呂に入ると眠くて眠くて、とても本なんか手に取る気にも慣れずに、9時過ぎには布団に入って寝てしまいます。

定休日以外に休養日として月曜も仕事を休ませてもらってはいます。休みの日は鳴川園地のらくらく登山道が比較的坂道の少ない山裾を散歩しますので、午後からは昼寝ばかりして本を読む気になれませんね。

本を読む代わりに、手放せないのが、ユーチューブが楽しめるタブレットですね。息子からは「また、ろくでもない、アホなユーチューブ聞いて!」と冷やかされています。遊びながら、散

歩やストレッチしながら、アホなユーチューブを楽しんでいるとみおちゃんの今日この頃の近況です。

一年で一番寒い頃です。お体に充分ご注意くださいの上お元気にお過ごしください。

2025年2月 井原富生

●お忘れでは！お年玉プレゼントクイズ！

お年玉プレゼントハガキ大募集！

賞金総額3万円のお年玉プレゼントクイズ

いつも、お客様の声をいただきましてありがとうございます。

毎年恒例となりましたお年玉プレゼントクイズ今年でもう19回目となりました。じゅえりー通信も22年目通算180号となりとても編集部一同とてもありがたく思っております。本当に本当にありがとうございます。

昨年のお年玉プレゼント応募者は47名でした。

出すだけで当たったも同然！！今すぐ書いてポストへゴー！

賞金総額3万円のお年玉プレゼントクイズ

同封のハガキに忘れないうちにクイズの答えと何かひとつ（お客様の声を参考にし
てね！）今すぐ書いてみましょう！！

そして、赤いポストに入れるだけ！！1万円当たっちゃうかもよ!?

ペンもって 書いて現金 当たるかも!?

さあ今すぐ書いてみよう!!

1等賞 10,000円 1本

2等賞 5,000円 2本

3等賞 1,000円 10本



応募締め切り：2月15日

井原とみおのかか、かえよん

抽選日：2月22日

こんなお仕事させていただきました～



32284,32285
結婚指輪と婚約指輪を分けて
リフォームさせていただきます



32361
抱い出しの婚約指輪とダイヤモンドを
分けてリングとピアスにリフォームさせていただきます



32517
母から頂いたものをリングをいれ替える
様子を写真にリフォームさせていただきます



32394
買ったネックレスがネガティブな通称があるのを
直したいとご連絡を。

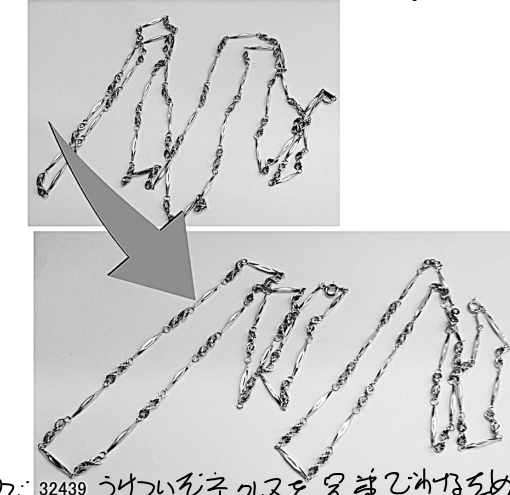

32439
イヤリングとネックレスを兄弟で分けたいと
ご連絡をリフォームさせていただきます



32429
かわいいダイヤとパールを
指輪にリフォームさせていただきます



31664
古いダイヤと石のリングをシンプルに
指輪にリフォームさせていただきます



32097
母が付けている思い出のリングを
いれ替えて新しい指輪にリフォーム
させていただきます



32479
母の遺品として大切に保管して
いたネックレスを
珠を直し替えるために
リフォームさせていただきます



32450
元々パールとダイヤのネックレスを
リフォームさせていただきます

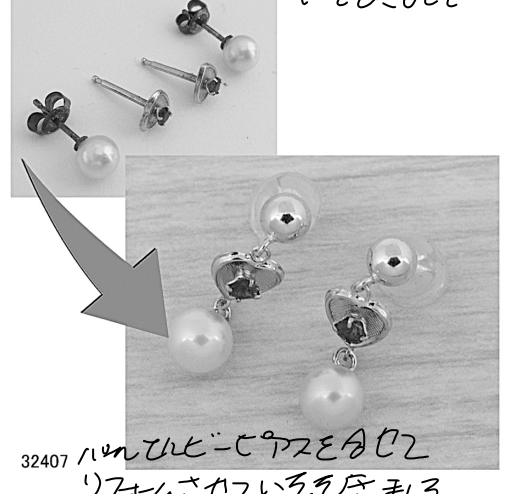

32407
パールとダイヤのイヤリングを
リフォームさせていただきます



受け継いだ
ダイヤリングを
32261
ダイヤネックレスにリフォーム